

ЦЕНТР ДИЗАЙНА И ИНТЕРЬЕРА
EXPOSTROY

ПРАВИЛА ОФОРМЛЕНИЯ СТЕНДОВ

ПАВИЛЬОН 2, 3

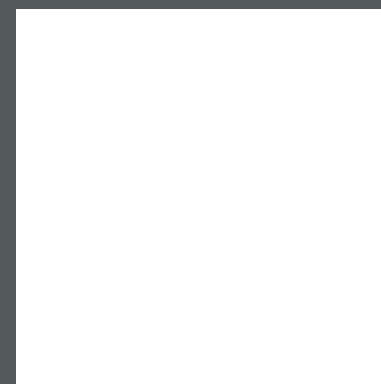

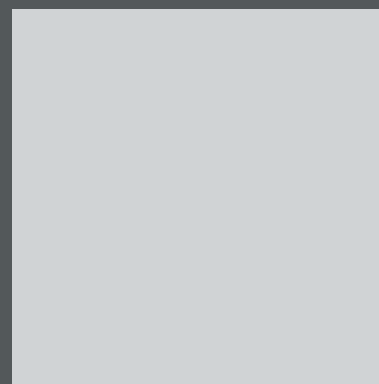
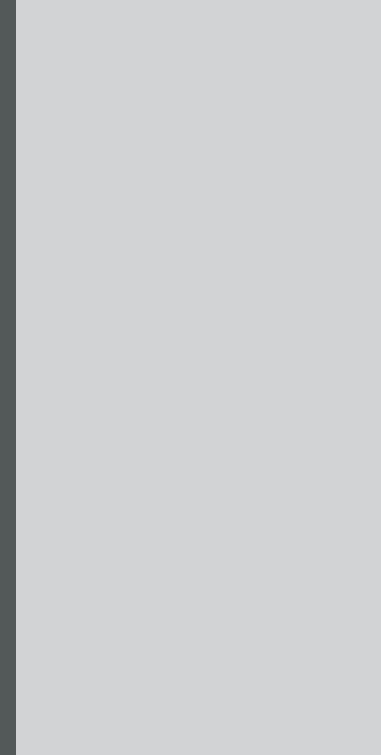
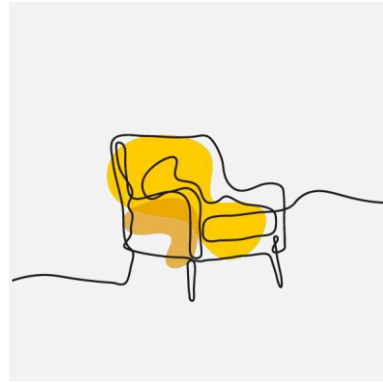

СОДЕРЖАНИЕ

I. Общие требования к оформлению стендов	_____	стр.3
II. Требования к оформлению фасадной части стенда	_____	стр.6
III. Требования к внутреннему оформлению стенда	_____	стр.18
IV. Требования к оформлению стендов с точечным светом	_____	стр.23
V. Дизайн стендов. Примеры оформления стендов	_____	стр.29
VI. Примеры запрещенных вариантов оформления стендов	_____	стр.34

1. Общие требования к оформлению стендов

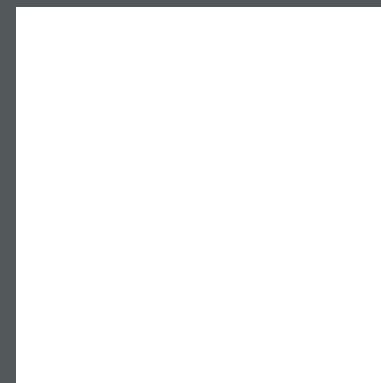
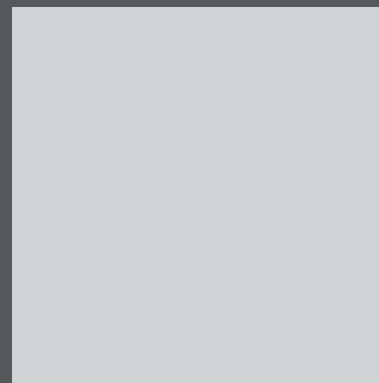
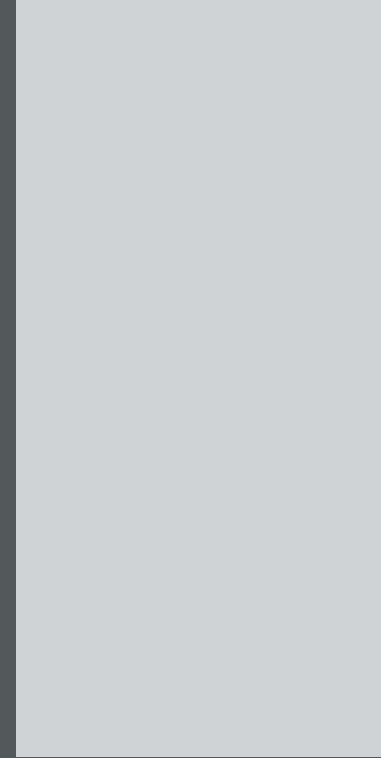

ОБЩИЕ ТРЕБОВАНИЯ К ОФОРМЛЕНИЮ СТЕНДОВ

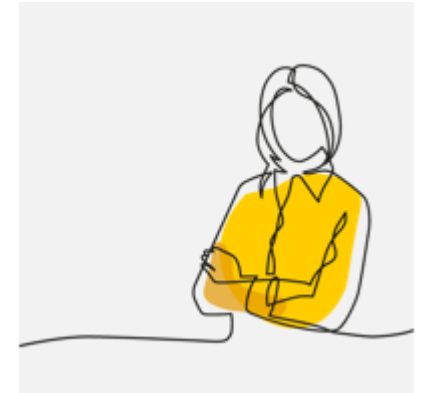

1 Арендатор может производить застройку, переустройство, перепланировку либо иные изменения, затрагивающие конструкцию стенда, только на основании Проекта, согласованного Администрацией ЦДИИ «Экспострой». Порядок согласования Проекта оформления стенда зафиксирован в «Технических условиях».

2 Оформление стендов арендаторов ЦДИИ «Экспострой» должно быть выполнено согласно индивидуальному дизайн-проекту, с использованием современных материалов и требований, указанных в «Технических условиях». Стилистическое и цветовое решение, представленное в Проекте, должно быть гармоничным и продуманным с точки зрения максимально наглядного представления товаров и услуг, предлагаемых арендатором. Арендатор должен выполнять разработку Проекта с учетом требований настоящих «Требований», «Технических условий» и рекомендаций, содержащихся в брэндбуке арендатора, при его наличии.

3 Если конструкции ограничивают доступ к инженерным коммуникациям, электрощитам, пожарным гидрантам, трубопроводам систем водоснабжения, теплоснабжения, холодоснабжения, сетям и оборудованию пожарной сигнализации, оповещению о пожаре, а также к технологическим источникам питания разрешенная высота конструкций стенда подлежит отдельному согласованию с Администрацией ЦДИИ.

ОБЩИЕ ТРЕБОВАНИЯ К ОФОРМЛЕНИЮ СТЕНДОВ

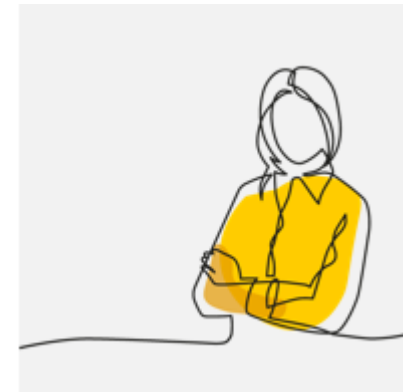

4 Стационарное крепление элементов стендов или других возводимых объектов к стенам или полу не допускается (за исключением напольного покрытия).

5 Размещение элементов оформления стендов в виде подвесных конструкций с креплением к несущим конструкциям залов (балки перекрытий, колонны и пр.) ЗАПРЕЩЕНО.

6 Возводимые конструкции, оборудование стенда, образцы продукции не должны выходить за границы арендуемой площади. Запрещено устанавливать козырьки, навесы, выходящие в проход.

7 Арендатор не имеет права по своему желанию самовольно проводить любые строительные-монтажные работы, как в пределах границы арендуемой площади, так и вне ее без согласования с Администрацией ЦДИИ «Экспострой».

II. Требования к оформлению фасадной части стенда

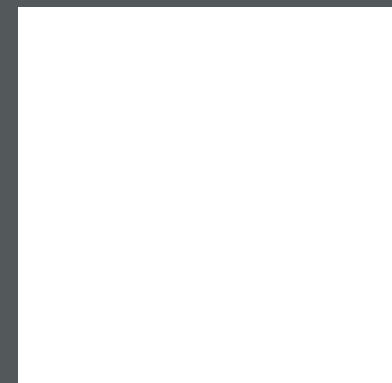
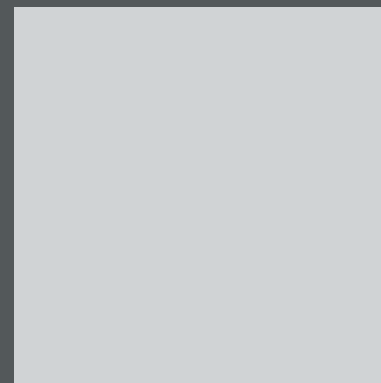

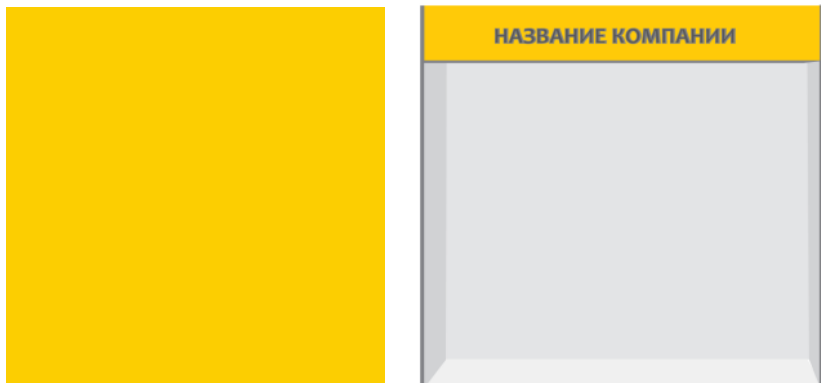

ФРОНТАЛЬНЫЕ СТЕНДЫ

Тип стенда **ЛИНЕЙНЫЙ**
(открыта одна сторона стенда)

Фасадная часть стенда - это «лицо» компании.

Размещение фриза в фасадной части стенда выполняется **на усмотрение компании-арендатора стенда.**

При подготовке дизайн-проекта стенда с использованием фриза необходимо учитывать следующие требования:

1 ЭТАЖ (2 и 3 павильоны)

В верхней части стенда на высоте 2700 мм от пола размещается фриз высотой 300 мм (длина фриза должна соответствовать ширине стенда).

2 ЭТАЖ (2 павильон)

В верхней части стенда на высоте 2700 мм размещается фриз высотой 500 мм (длина фриза должна соответствовать ширине стенда).

Материалы фриза: несветовая подложка, объемные световые буквы с внутренней подсветкой или несветовые объемные буквы.

Содержание фриза: название компании-арендатора и/или логотип компании

Количество фризов: 1

Напоминаем, что использовать наименование торговой марки в названии магазина, не обладая на нее правами или не являясь её официальным представителем, является противозаконным.



ФРОНТАЛЬНЫЕ СТЕНДЫ

Тип стенда УГЛОВОЙ
(стенд открыт с двух сторон)

Угловой стенд характеризуется возможностью просмотра экспозиции с двух проходов, расположенных под углом 90 градусов.



При подготовке дизайн-проекта стенда с использованием фриза необходимо учитывать следующие требования:

Угловой стенд характеризуется возможностью просмотра экспозиции с двух проходов, расположенных под углом 90 градусов.

1 ЭТАЖ (2 и 3 павильоны)

В верхней части стенда с каждой из открытых сторон на высоте 2700 мм от пола размещается фриз высотой 300 мм (длина фриза должна соответствовать ширине стенда).

2 ЭТАЖ (2 павильон)

В верхней части стенда с каждой из открытых сторон на высоте 2700 мм от пола размещается фриз высотой 500 мм (длина фриза должна соответствовать ширине стенда).

Материалы фриза: несветовая подложка, объемные световые буквы с внутренней подсветкой или несветовые объемные буквы.

Количество фризов: 2

Напоминаем, что использовать наименование торговой марки в названии магазина, не обладая на нее правами или не являясь её официальным представителем, является противозаконным.

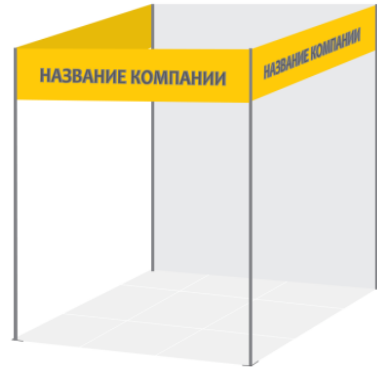

ФРОНТАЛЬНЫЕ СТЕНДЫ

Тип стенда ПОЛУОСТРОВ
(стенд открыт с трех сторон)

Угловой стенд характеризуется
возможностью просмотра экспозиции с трех
проходов, расположенных под углом 90
градусов.



При подготовке дизайн-проекта стенда с использованием фриза необходимо учитывать следующие требования:

1 ЭТАЖ (2 и 3 павильоны)

В верхней части стенда на высоте 2700 мм от пола размещается фриз высотой 300 мм (длина фриза должна соответствовать ширине открытой части стенда в месте установки).

2 ЭТАЖ (2 павильон)

В верхней части стенда на высоте 2700 мм размещается фриз высотой 500 мм (длина фриза должна соответствовать ширине открытой части стенда в месте установки).

Материалы фриза: несветовая подложка, объемные световые буквы с внутренней подсветкой или несветовые объемные буквы.

Количество фризов: 3

Напоминаем, что использовать наименование торговой марки в названии магазина, не обладая на нее правами или не являясь её официальным представителем, является противозаконным.

ДОПУСТИМЫЕ ВАРИАНТЫ ОФОРМЛЕНИЯ

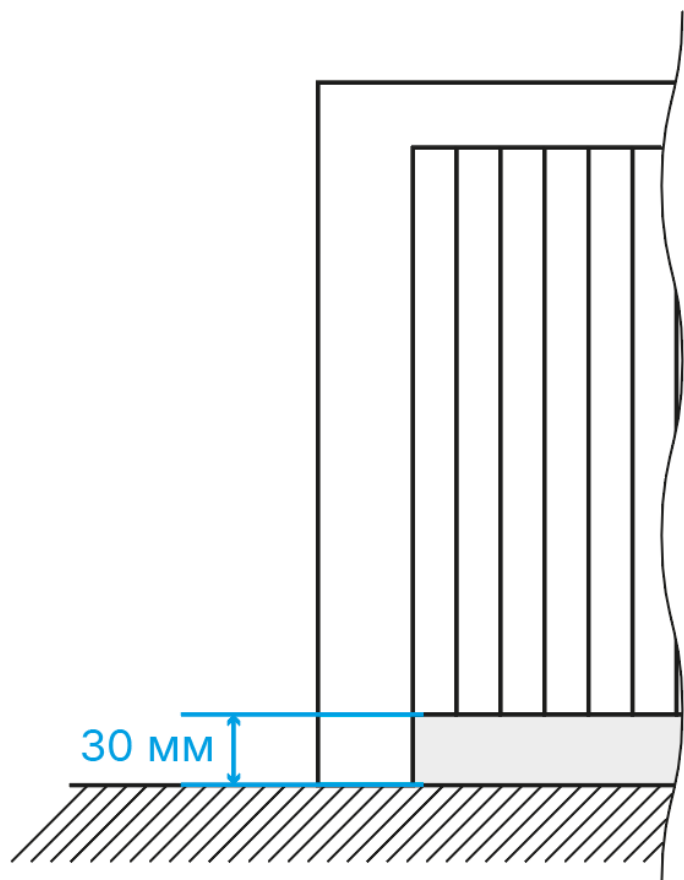

Компаниям, представляющим на стенде товары категории «Шторы», в фасадной части стендов **разрешено** устанавливать готовые шторы на карнизах при условии, что нижняя граница штор располагается на высоте не менее 30 мм от пола

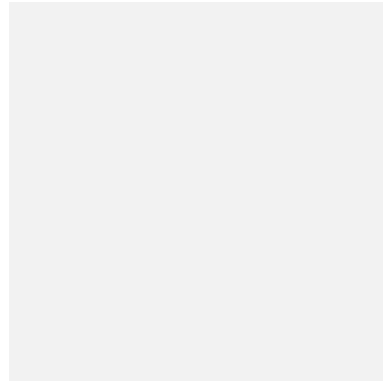
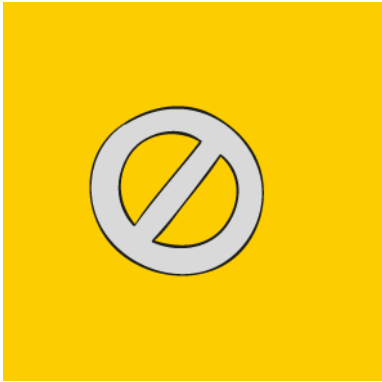

НЕДОПУСТИМЫЕ ВАРИАНТЫ ОФОРМЛЕНИЯ

Обращаем Ваше внимание на недопустимые варианты оформления фасадной части стендов.

В фасадной части стендов **ЗАПРЕЩЕНО** устанавливать:

1 Светильники для внешней подсветки продукции или рекламных носителей, выступающие в проход:

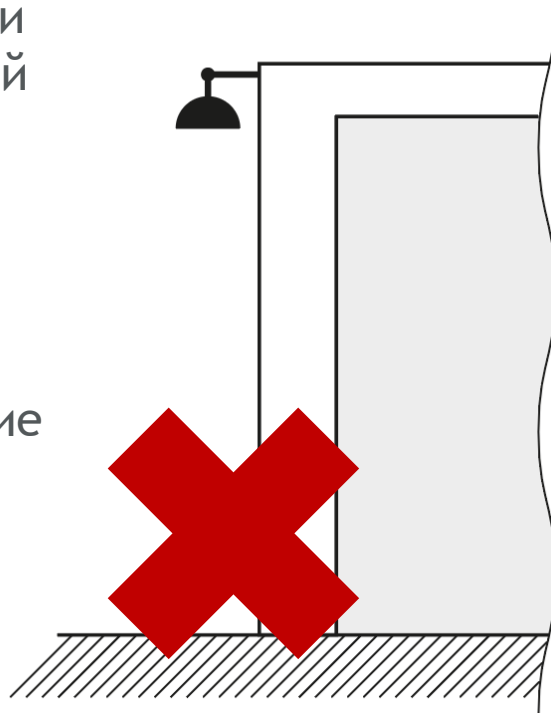

2 Козырьки, нависающие над проходом, с образцами продукции и без них:

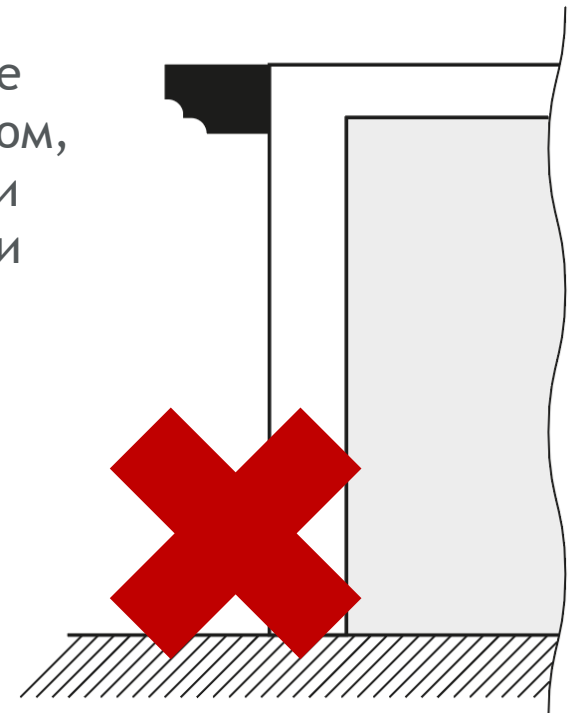

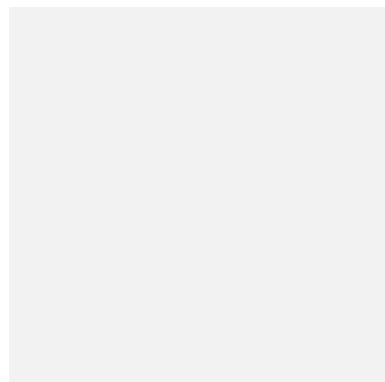
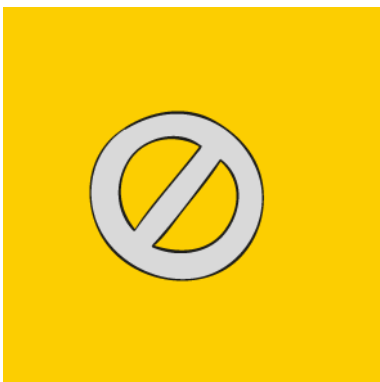

НЕДОПУСТИМЫЕ ВАРИАНТЫ ОФОРМЛЕНИЯ

В фасадной части стендов **ЗАПРЕЩЕНО** устанавливать:

Образцы продукции, витрины, стулья, элементы оформления экспозиции, выходящие за пределы арендованной площади стенда за исключением готовых штор на карнизах (только для компаний представляющих на стендах продукцию товарной категории «Шторы»):

Образцы выходят за пределы стенда



Образцы товаров размещены на фризе и выходят за пределы стенда



Стулья в проходе



Образцы напольных покрытия стоят в проходе

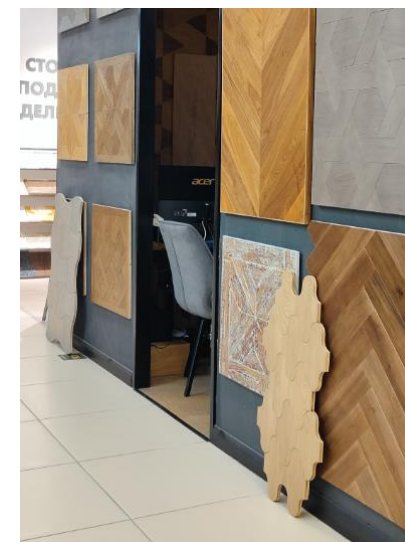

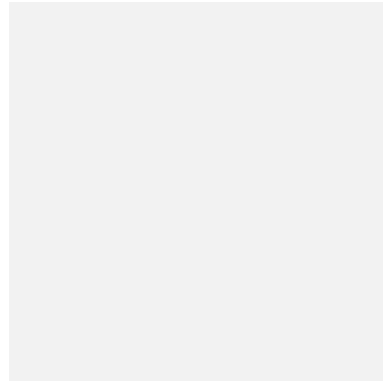
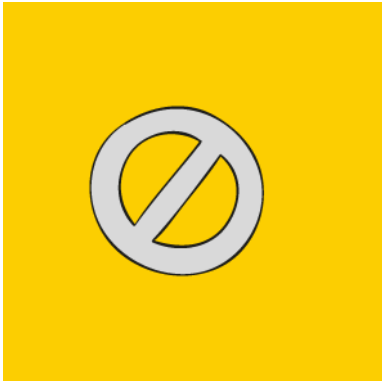

НЕДОПУСТИМЫЕ ВАРИАНТЫ ОФОРМЛЕНИЯ

4 Видеомониторы, светодиодные экраны, светодиодное табло типа «бегущая/мигающая строка»:

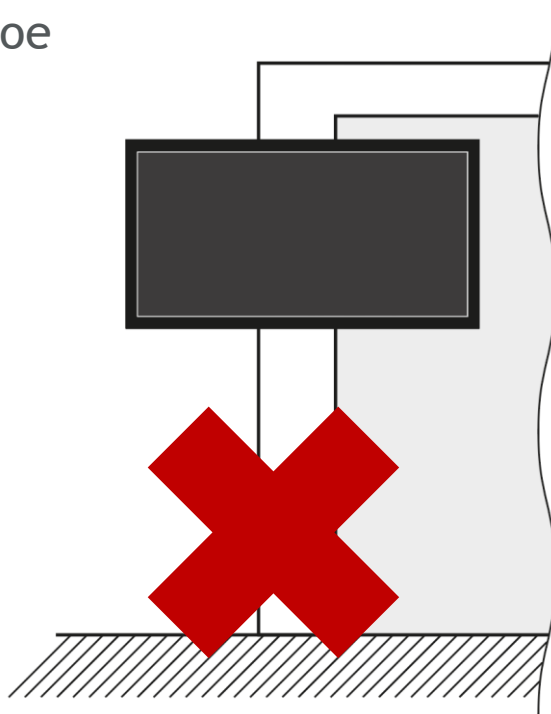

5 Любые объемные держатели для рекламно-полиграфической продукции, смонтированные на внешней стороне фасада и выступающие в проход:



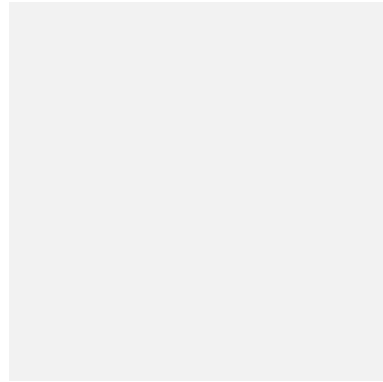
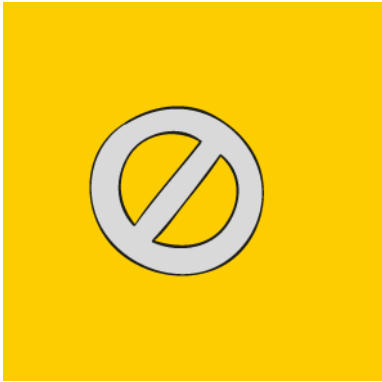

НЕДОПУСТИМЫЕ ВАРИАНТЫ ОФОРМЛЕНИЯ

6 Защитные жалюзи, рулонные двери, ворота, двери-гармошки, полностью или частично закрывающие стенд, препятствующие просмотру экспозиции стенда:

Дверь «гармошка»



Рулонные ворота



Дверь «гармошка»



Рулонные ворота



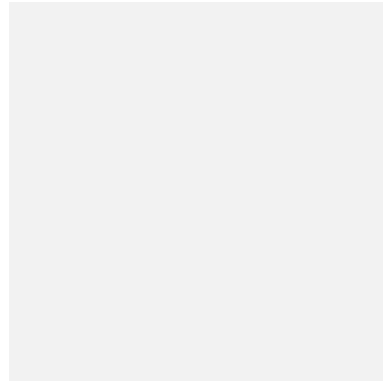
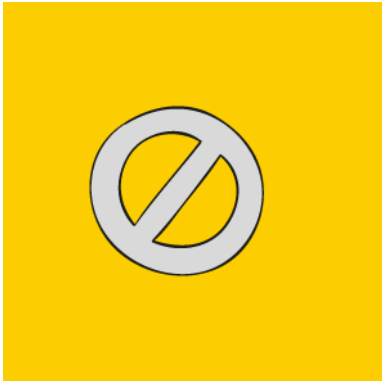

НЕДОПУСТИМЫЕ ВАРИАНТЫ ОФОРМЛЕНИЯ

7 Сеть из цепей, сеть из капрона, решетки, в том числе раздвижные:

Сеть из цепей



Решетка раздвижная



Сеть из капрона



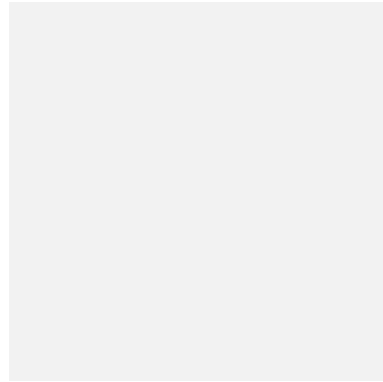
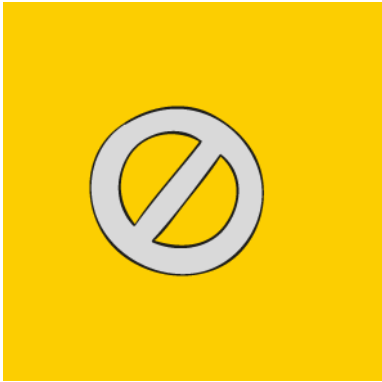

НЕДОПУСТИМЫЕ ВАРИАНТЫ ОФОРМЛЕНИЯ

8 Любые светодинамические конструкции для привлечения внимания покупателей.

9 Световые конструкции, в том числе световые короба с люминесцентной подсветкой.

10 Любые рекламные конструкции, не согласованные с Администрацией ЦДИИ «Экспострой».

11 Любые объявления, не имеющие отношения к деятельности, осуществляемой арендатором на стенде. Например, «Требуется менеджер на стенд», «Продаю мобильный телефон» и т.д.

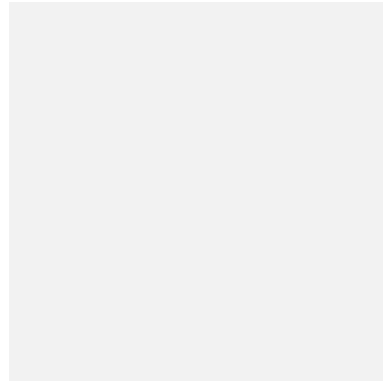
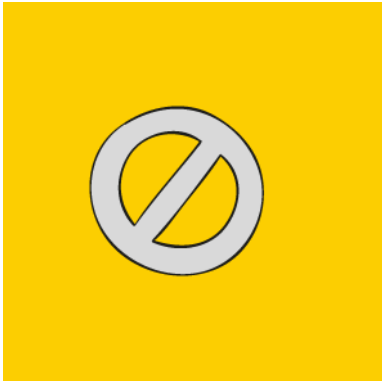

НЕДОПУСТИМЫЕ ВАРИАНТЫ ОФОРМЛЕНИЯ

12 Любые самодельные объявления в форматах: лист бумаги, лист бумаги в файле, стикер, надпись маркером на стекле:

Лист бумаги



Лист бумаги в файле



Лист бумаги с надписью от руки



III. Требования к внутреннему оформлению стенда

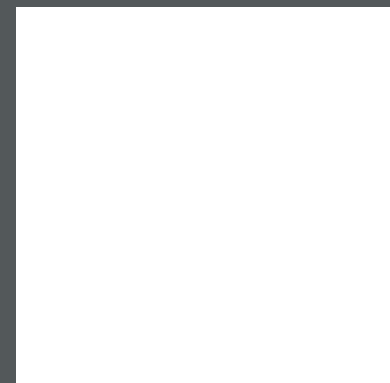
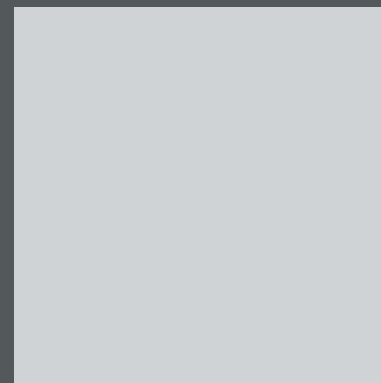
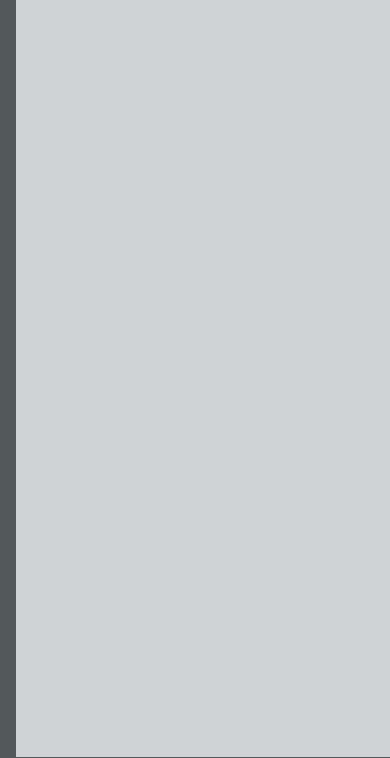

ТРЕБОВАНИЯ К ВНУТРЕННЕМУ ОФОРМЛЕНИЮ СТЕНДА

1. Оформление стенда должно быть выполнено в соответствии с утвержденным Проектом.
2. Высота стен стенда, граничащих с соседними стендами, на 1 этаже в Павильоне № 2 и в Павильоне № 3 должна быть 3,0 м, а на 2 этаже в Павильоне № 2 - 3,2 м, если конструкции не ограничивают доступ к инженерным коммуникациям, электрощитам, пожарным гидрантам, трубопроводам систем водоснабжения, теплоснабжения, холодоснабжения, сетям и оборудованию пожарной сигнализации, оповещению о пожаре, а также к технологическим источникам питания. В противном случае разрешенная высота конструкций стенда подлежит отдельному согласованию с Администрацией ЦДИИ «Экспострой». Высота конструкций, возводимых внутри стенда, на 1 этаже в Павильоне № 2 и в Павильоне № 3 не должна превышать 3,0 м, на 2 этаже в Павильоне № 2 - 3,2 м.
3. Планировка стенда должна содержать современное оборудование для экспонирования продукции, рекламных материалов. На стенде должно быть предусмотрено закрывающееся место для хранения ценных вещей и оборудования. Планировка стенда должна быть продумана с точки зрения удобства работы сотрудника стенда и покупателей, проходящих на стенд.
4. Оформление колонн, расположенных на территории стендов, возможно только по согласованию с Администрацией ЦДИИ «Экспострой» и должно выполняться независимыми конструкциями, исключая стационарное крепление к колоннам. Если на колонне на территории стенда расположен эл. щит или пожарный щит, то арендатор обязан обеспечить к нему постоянный доступ.



ТРЕБОВАНИЯ К ВНУТРЕННЕМУ ОФОРМЛЕНИЮ СТЕНДА

5. При установке внутри стенда оборудования для презентаций, видеопроекторного оборудования и другой аудиовизуальной техники необходимо учитывать следующие требования:
 - демонстрация посредством использования аудиовизуальной техники должна вестись только внутри арендованного пространства стенда,
 - демонстрационное оборудование не должно устанавливаться в фасадной части стенда,
 - любое оборудование должно работать без звука
6. Для обустройства пола необходимо использовать современные материалы, позволяющие проводить влажную уборку помещения. Использование ковролина в качестве напольного покрытия на стендах ЗАПРЕЩЕНО, кроме стендов арендаторов, торгующих ковровыми покрытиями.
7. Осветительное оборудование, устанавливаемое на стендах, должно содержать энергосберегающие лампы.

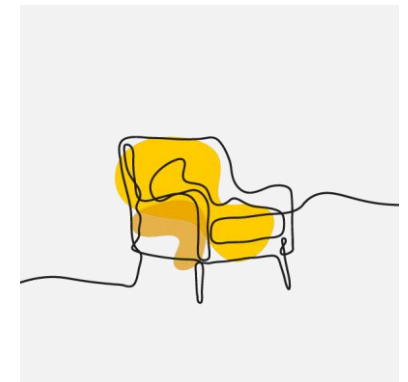

ОБРАЗЕЦ ОБЪЯВЛЕНИЯ НА СТЕНДЕ

Объявления информационного характера должны быть оформлены в виде таблички формата А4 в рамке.

Рукописный вариант написания объявления **запрещен**.

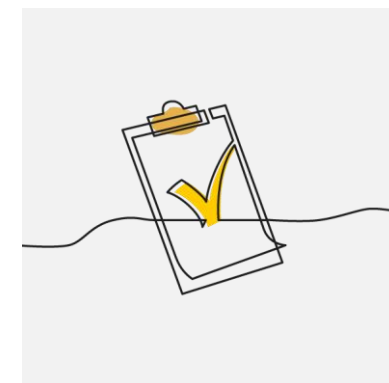
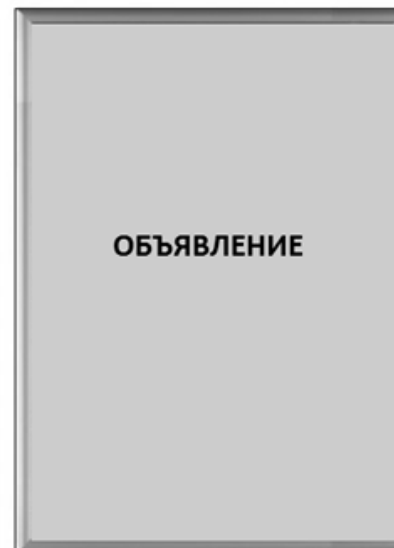
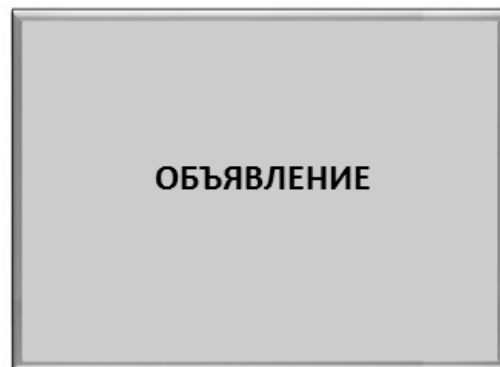

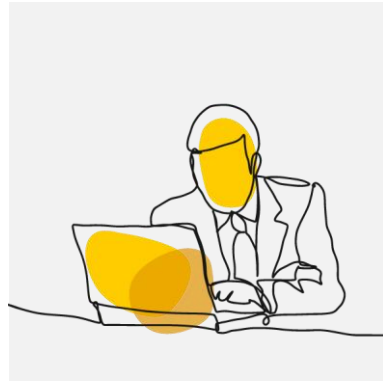

ТРЕБОВАНИЯ К РАБОЧЕМУ МЕСТУ КОНСУЛЬТАНТА

Рабочее место менеджера должно иметь презентабельный вид.

Личные вещи, оргтехника (принтер, системный блок), провода от оргтехники должны быть убраны.

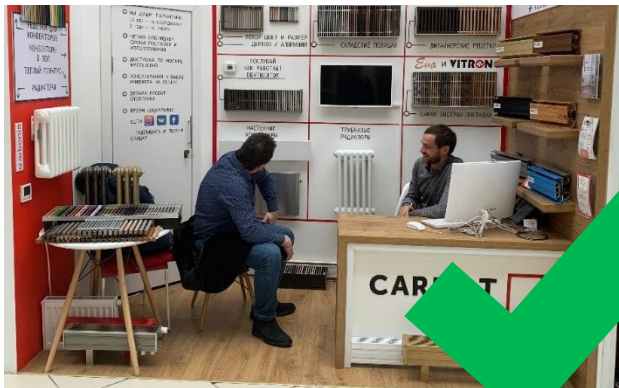

IV. Требования к оформлению стендов с точечным светом

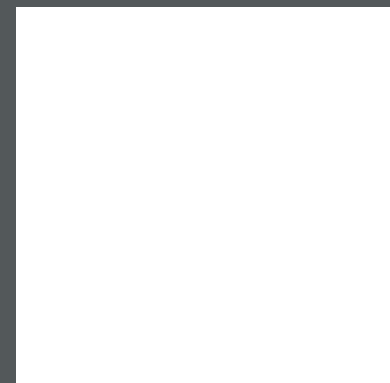
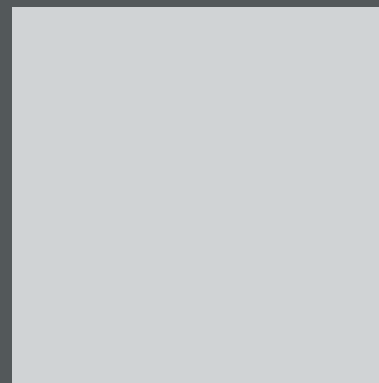
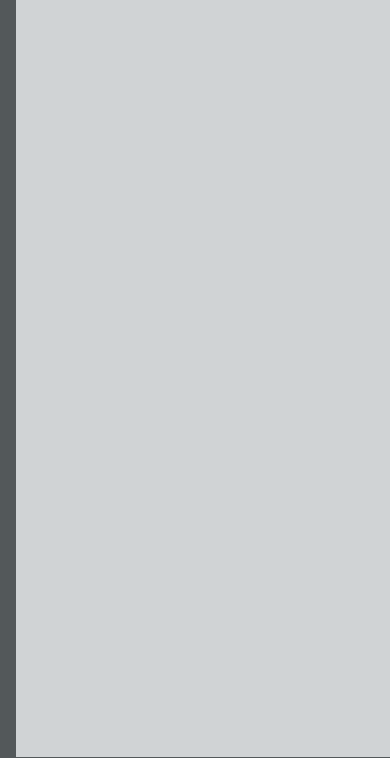

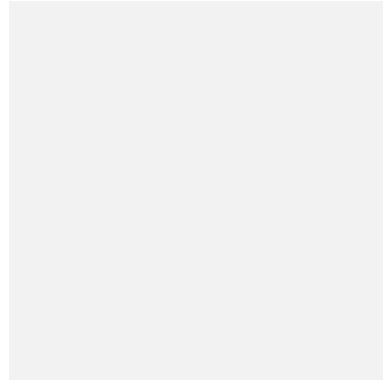
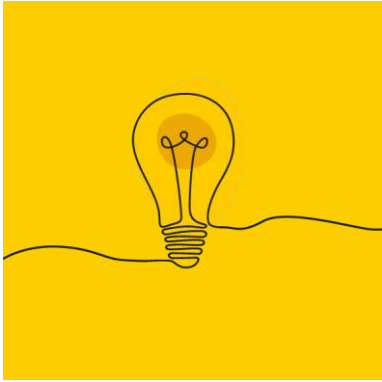

ДОПУСТИМЫЙ АССОРТИМЕНТ

МОГУТ БЫТЬ ПРЕДСТАВЛЕНЫ:

павильон 2
этаж 1

- Точечный свет
- Одиночные подвесы, подробнее на [стр. 25](#)
- Встраиваемые светильники
- Архитектурный свет
(за исключением люстр)
- Споты
- Светодиодная подсветка, светодиодные ленты
- Подсветка для картин
(при условии, что данный вид освещения будет вписан органично в интерьер стенда, а именно представлен вместе с картиной)
- Подсветка для зеркал
(при условии, что данный вид освещения будет вписан органично в интерьер стенда, а именно представлен вместе с зеркалом)
- Шино-трековые системы
- Лампы

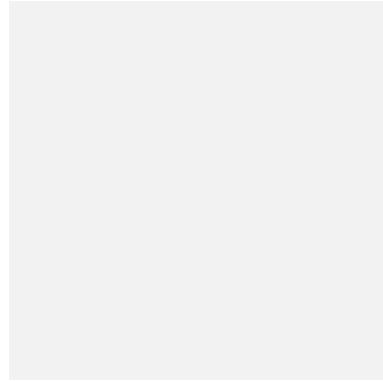
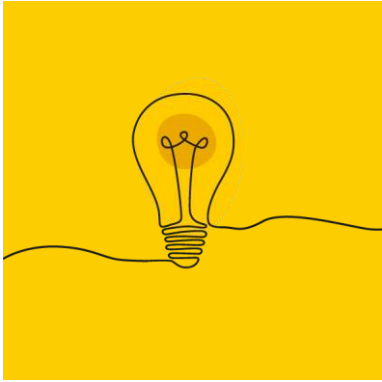

ДОПУСТИМЫЙ АССОРТИМЕНТ. ПОДВЕСЫ

ОДИНОЧНЫЕ ПОДВЕСЫ

Расположение и количество подвесов необходимо предоставлять на согласование путем подачи заявки в личном кабинете, в контакт центре или службу одного окна.

Разрешается размещение одиночных подвесов при соблюдении следующий правил:

- Допускается размещение подвеса из расчета:
1 шт. на 2 м²

Пример: стенд 9 м², можно разместить 4 подвеса,
стенд 12 м² можно разместить 6 подвесов.

- Общая длина подвеса не более 50 см.
- Диаметр подвеса не более 20 см.



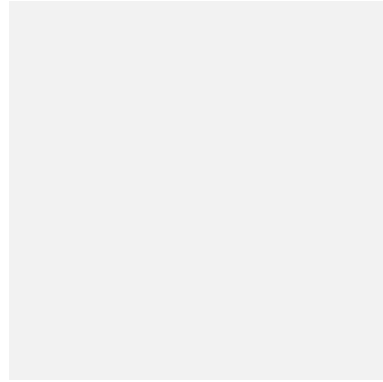
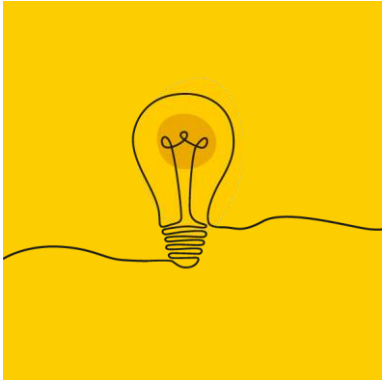

НЕДОПУСТИМЫЙ АССОРТИМЕНТ

ЗАПРЕЩЕНЫ ДЛЯ ПРОДАЖИ И РАЗМЕЩЕНИЯ:

павильон 2
этаж 1

- Потолочный свет:
Люстры (многоламповые подвесные светильники для жилого интерьера и парадных помещений общественных зданий)
- Настенные бра больших размеров
- Напольные: торшеры
- Настольные: лампы
- Уличные венчающие и консольные :
светильники для освещения пешеходных зон и садово-парковые ОП, светильники для освещения автострад, улиц, площадей, закрепляемые к опоре на кронштейне той или иной длины и формы

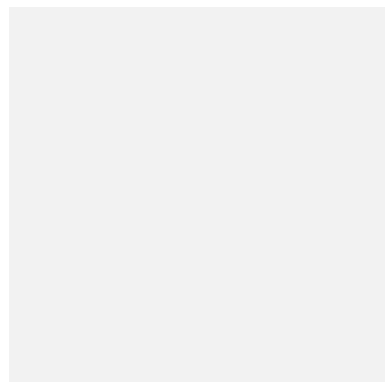
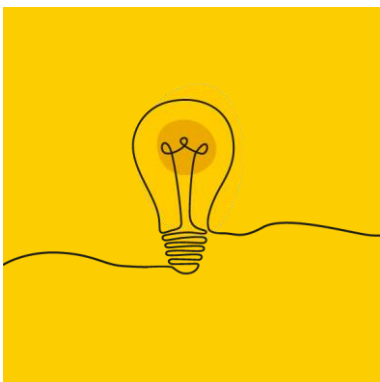

НЕДОПУСТИМЫЙ АССОРТИМЕНТ



Подвес большого диаметра



Не является
одиночным
подвесом



Подвес большого диаметра



Это люстра, а не
подвес

ТРЕБОВАНИЯ К ПОТОЛКУ

ДЛЯ СТЕНДОВ,

представляющих встраиваемые осветительные приборы, точечное освещение и спот-системы, декоративную светодиодную подсветку, скрытую подсветку

ДЕЙСТВУЮТ СЛЕДУЮЩИЕ ПРАВИЛА:

1. Площадь крытого потолка должна быть не более 50% от общей площади потолка.
2. Коммуникации на потолке должны быть спрятаны.

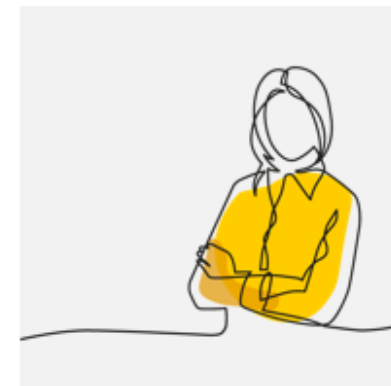

V. Дизайн стендов.
Примеры
оформления

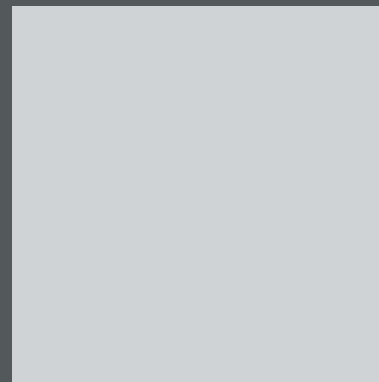
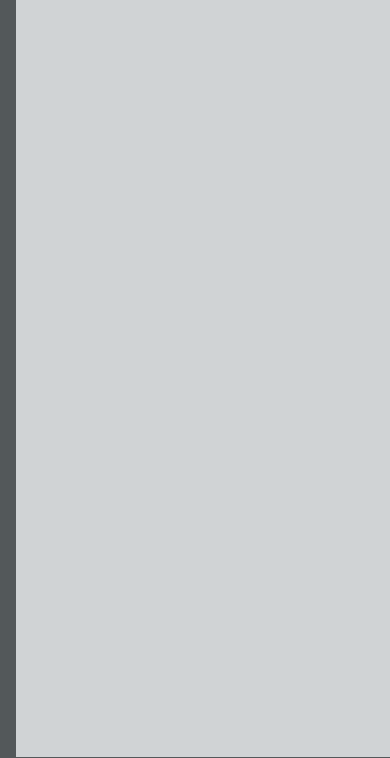

ДИЗАЙН СТЕНДОВ. ПРИМЕРЫ ОФОРМЛЕНИЯ



Пример углового стенда
с фризowymi панелями

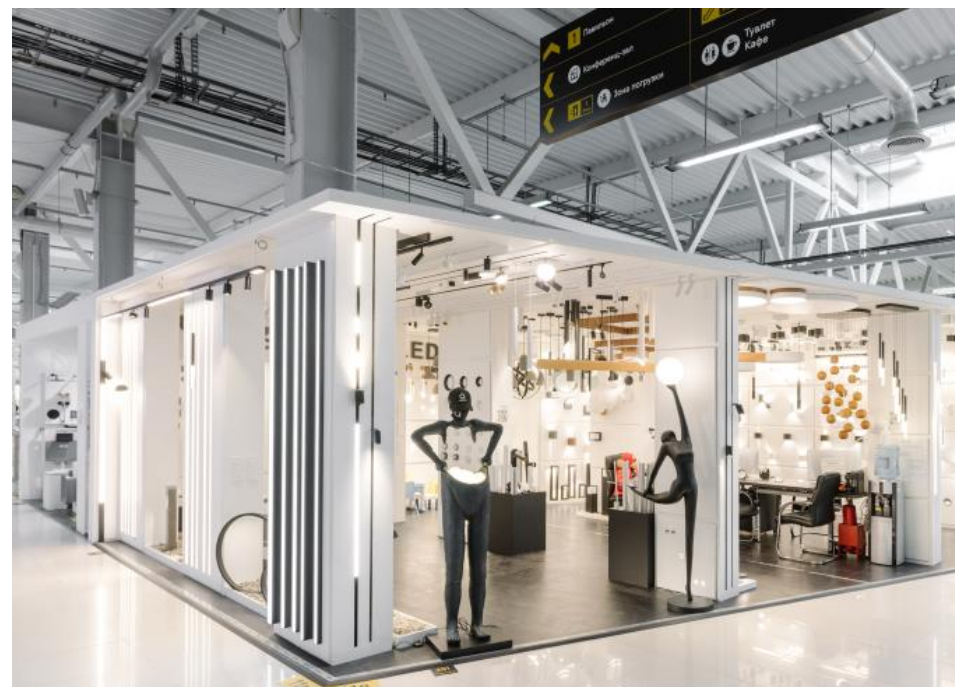

Пример углового стенда
без фриз

ДИЗАЙН СТЕНДОВ. ПРИМЕРЫ ОФОРМЛЕНИЯ



Пример частично открытого с трех сторон стенда - полуостров



Пример оформления фасадной части стенда - полуостров

ДИЗАЙН СТЕНДОВ. ПРИМЕРЫ ОФОРМЛЕНИЯ



Пример открытого линейного стенда
без фризовой панели



Пример линейного стенда с фризовой панелью

ДИЗАЙН СТЕНДОВ. ПРИМЕРЫ ОФОРМЛЕНИЯ



Примеры оформления закрывающейся входной части стендов

VI. Примеры
запрещенных
вариантов
оформления
стендов

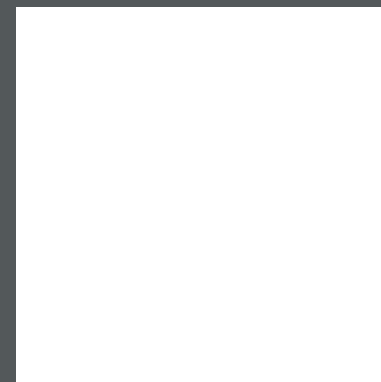
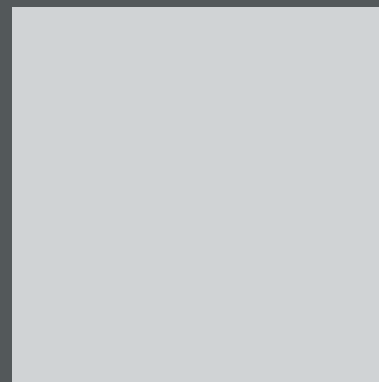
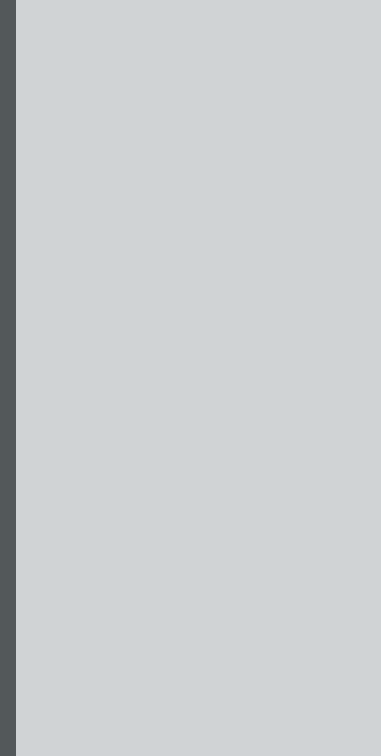

ПРИМЕРЫ ЗАПРЕЩЕННЫХ ВАРИАНТОВ ОФОРМЛЕНИЯ СТЕНДОВ

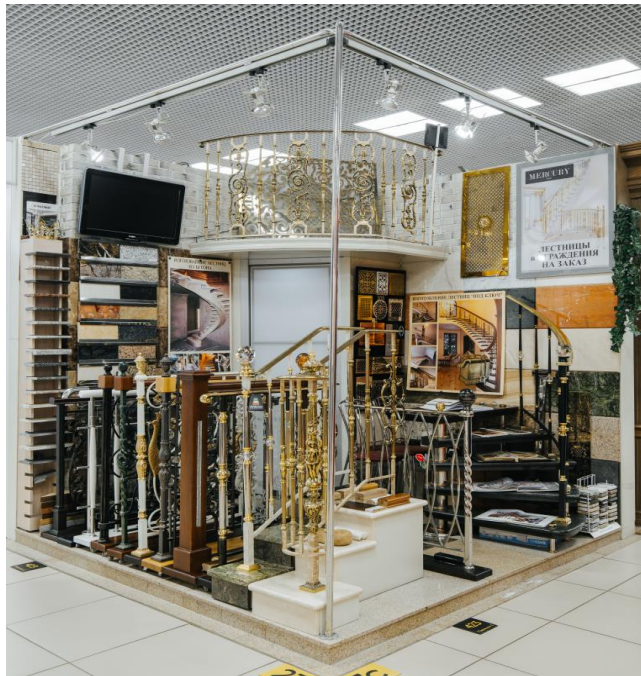

Вариант оформления стенда не является оригинальным дизайнерским решением



Фриз с вывеской расположен ниже допустимого, название компании представлено только с одной просматриваемой стороны углового стенда.

ПРИМЕРЫ ЗАПРЕЩЕННЫХ ВАРИАНТОВ ОФОРМЛЕНИЯ СТЕНДОВ



Вариант оформления стенда не является оригинальным дизайнерским решением. Конструкции стенда - старое выставочное оборудование.



Несовременное выставочное оборудование. Фриз расположен значительно ниже экспозиции стенда. Самодельное объявление.

ПРИМЕРЫ ЗАПРЕЩЕННЫХ ВАРИАНТОВ ОФОРМЛЕНИЯ СТЕНДОВ



Вариант оформления стенда не является оригинальным дизайнерским решением. Конструкции стенда - старое выставочное оборудование. Фризовая панель расположена в глубине стенда.



Вариант оформления стенда не является оригинальным дизайнерским решением. На полу ковролин.